



Anleitung zur Selbstmontage von Spezialfilmen

Albert Alt GmbH

**Ortstrasse 12a
66571 Eppelborn**

**Tel.: 06881 - 5390215
Fax: 06881 - 5390216**

Anleitung zur Selbstmontage von Spezialfilmen

Vorbemerkung:

Durch die statische Aufladung der Filme können Schmutzpartikel auf den Film gelangen, deshalb:

- So nahe wie möglich am Fenster arbeiten.
- Boden, Teppich, Fensterbrett und Heizung mit sauberen Tüchern/Folie abdecken.

Benötigtes Arbeitsmaterial:

- Drucksprühflasche (gefüllt mit Wasser + 1 Spritzer Spülmittel = Applikationsflüssigkeit)
- Reinigungsschwamm
- Gummiwischer / Rakel
- Cuttermesser
- Stahllineal
- Papiertücher / Fensterleder
- evtl. Glasschaber
- Spülmittel (z.B.Pril)
- Klebestreifen

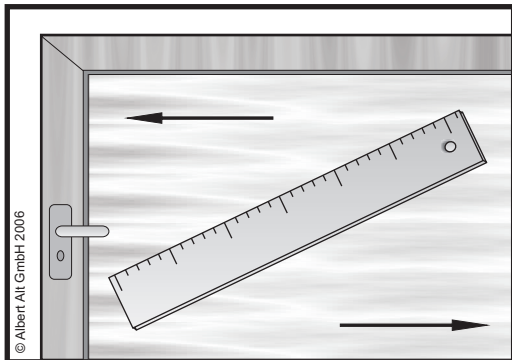

Schritt 1:

Ausmessen des Fensters und Zuschneiden des Films

Glasfläche des Fensters genau ausmessen und den Film mit einer Zugabe von ca. 2,5cm in Länge und Breite zuschneiden.

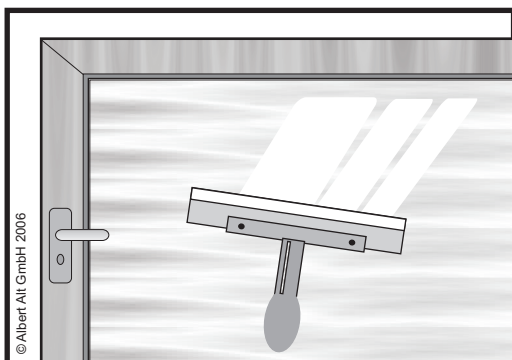

Schritt 2:

Reinigung des Fensters

Rahmen von losem Staub reinigen. Entlang der Rahmenränder und in den Ecken festsitzende Schmutzteile mit einem Glasschaber entfernen. (*Achtung:* Hierbei sollte die Scheibe stets naß sein, damit beim Schaben keine Kratzer entstehen!) Die gesamte Glasfläche mit einem Schwamm und Reinigungsmittel waschen. Dann abspülen und mit einem Gummiwischer abziehen. Trocknen Sie die Ecken und Ränder mit fusselfreien Papiertüchern. Die Glasfläche muß absolut staub-, silikon- und fettfrei sein.

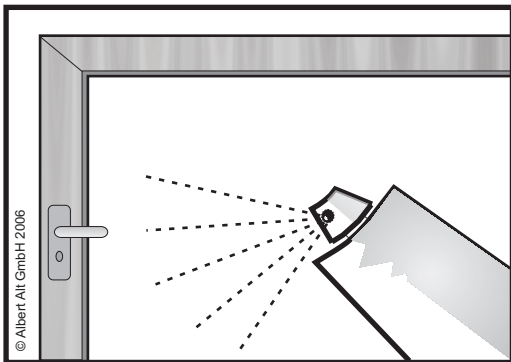

Schritt 3: Montage des Films

3.1 Besprühen Sie nun zuerst die ganze Glasoberfläche sorgfältig mit der Applikationsflüssigkeit.

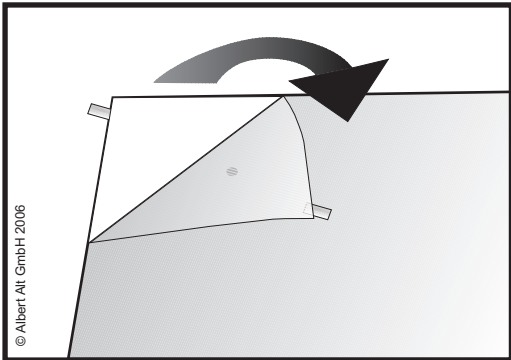

3.2 Entfernen Sie nun die transparente Schutzfolie auf der Klebeseite des Films, indem Sie 2 Klebestreifen gegeneinander, an einer Ecke des Films, festkleben und mit Gegenzug auseinander ziehen.

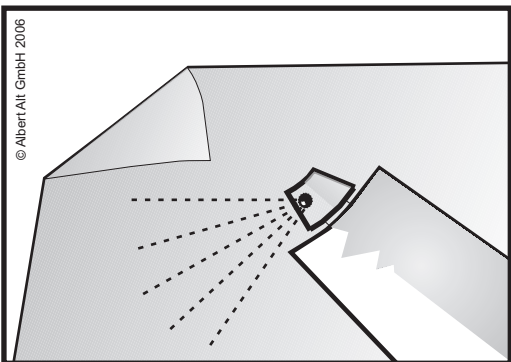

3.3 Besprühen Sie nun die Klebeseite des Films ebenfalls mit der Applikationsflüssigkeit.

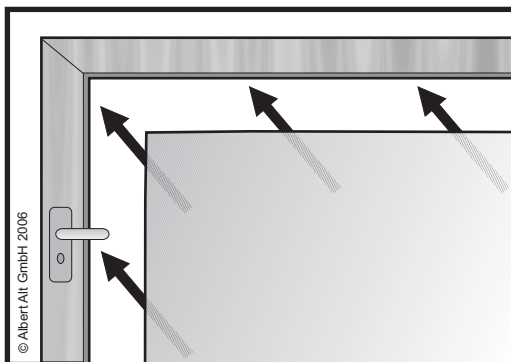

3.4 Bringen Sie die nasse Seite (Klebstoffoberfläche) des Films auf die feuchte Scheibenfläche auf. Beim Auflegen darauf achten, dass der Film weder Falten noch Knicke wirft oder sich an den Enden staut. *Tipp:* Wenn möglich 1 oder 2 gerade Seitenränder des Films, im Abstand von 23mm zum Rahmen / Silikonrandanbindung, ausrichten (erspart Schneidarbeit).

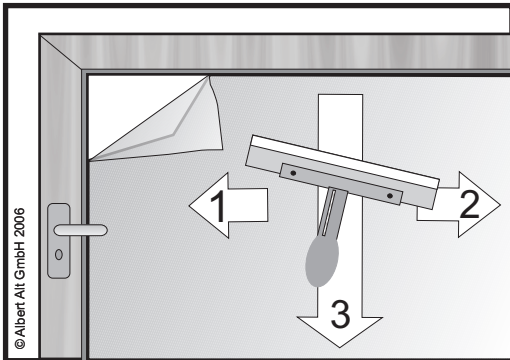

3.5

Besprühen Sie nun auch die Oberseite des Films mit Flüssigkeit, um ein Verkratzen der Oberfläche durch den Gummiwischer zu verhindern. Fixieren Sie nun den oberen Teil des Films mit einem horizontalen Strich nach links (1) und rechts (2).

Danach, in der Mitte des Films beginnend, mit dem Rake ca. 30cm nach unten fahren (3). Verfahren Sie nun, mit festem Druck, nach dem gleichen Prinzip, auf der ganzen Fläche des Films bis alle Feuchtigkeit herausgedrückt ist. Achten Sie darauf, dass keine Falten oder Blasen entstehen. Ecken und Ränder noch einmal fest andrücken.

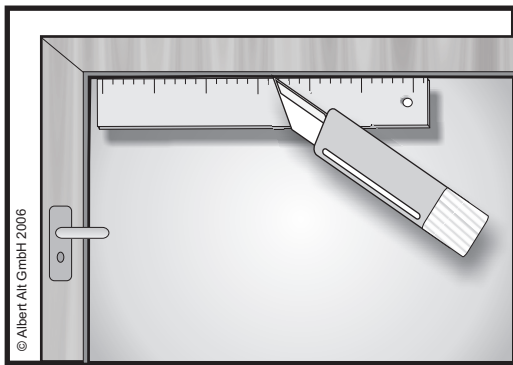

Schritt 4:

Schneiden der Ränder

Die überstehenden Filmränder werden mit Hilfe eines Stahllineals und dem Cuttermesser, in einem Abstand von 2-3mm zum Rahmen / Siliconrandanbindung, zurechtgeschnitten.

Befeuchten Sie nun noch einmal den Film und pressen ihn mit dem Rake fest an, damit auch die Schnittländer richtig fixiert werden. Zum Schluß noch alle Filmränder mit Papiertüchern abtrocknen.

Schritt 5:

Stoßen des Films

Bei Übergröße der Scheibe, gibt es die Möglichkeit den Film zu stoßen. Hierbei werden beide Filmkanten ca. 2,5 cm übereinander geschoben und in der Mitte, mit Hilfe eines Stahllineals und einem Cuttermesser, geteilt. Die abgeschnittene Überlappung wird entfernt. Beide Ränder des Stoßes werden nun angehoben und wieder befeuchtet, um die Naht mit dem Rake exakt andrücken zu können.

Bemerkungen: - Ein vertikaler Stoß sollte, gegenüber einem horizontalen, vorgezogen werden, da er weniger ins Auge fällt.